

1 Ein MAG-Schweißgerät erklären

Das MAG-Schweißen

Im Metallbau wird sehr oft geschweißt. Es gibt verschiedene Schweißverfahren.

Ein häufiges Verfahren ist das Metall-Aktivgas(MAG)-Schweißen.

Jeder Metallbauer muss das MAG-Schweißgerät genau kennen.

Das gilt auch für die Anwendung, also das MAG-Schweißverfahren.

a Sehen Sie sich die Abbildung¹ an. Was ist das? Notieren Sie 3 Aussagen zu dem Bild.

b Vergleichen Sie Ihre Aussagen mit denen Ihrer Mitschülerinnen und Mitschüler. Tauschen Sie sich darüber aus.



Infotext:

Ein MAG-Schweißgerät ist eine Schweißmaschine, die ein Schlauchpaket mit einem Pistolenbrenner und verschiedene Verschleißteile hat. Ein Massekabel sowie eine Gasflasche, ein Druckminderer und eine Drahtrolle sind ebenfalls Bestandteile des Geräts. Der Draht läuft von der Drahtspule durch das Schlauchpaket und bildet an der Schweißdüse einen Lichtbogen. Im Schweißbad verschmilzt die Schweißnaht mit dem zu verschweißendem Metall. An der Schutzgasdüse strömt das Schutzgas heraus.

¹ Abbildung privat

c Sehen Sie sich die Abbildung² genau an und tragen Sie zu den Zahlen die fehlenden Begriffe mit ihren Artikeln in die Tabelle ein. Verwenden Sie dafür ein Fachkundebuch. Suchen Sie zu jedem Begriff auch noch ein passendes Verb.

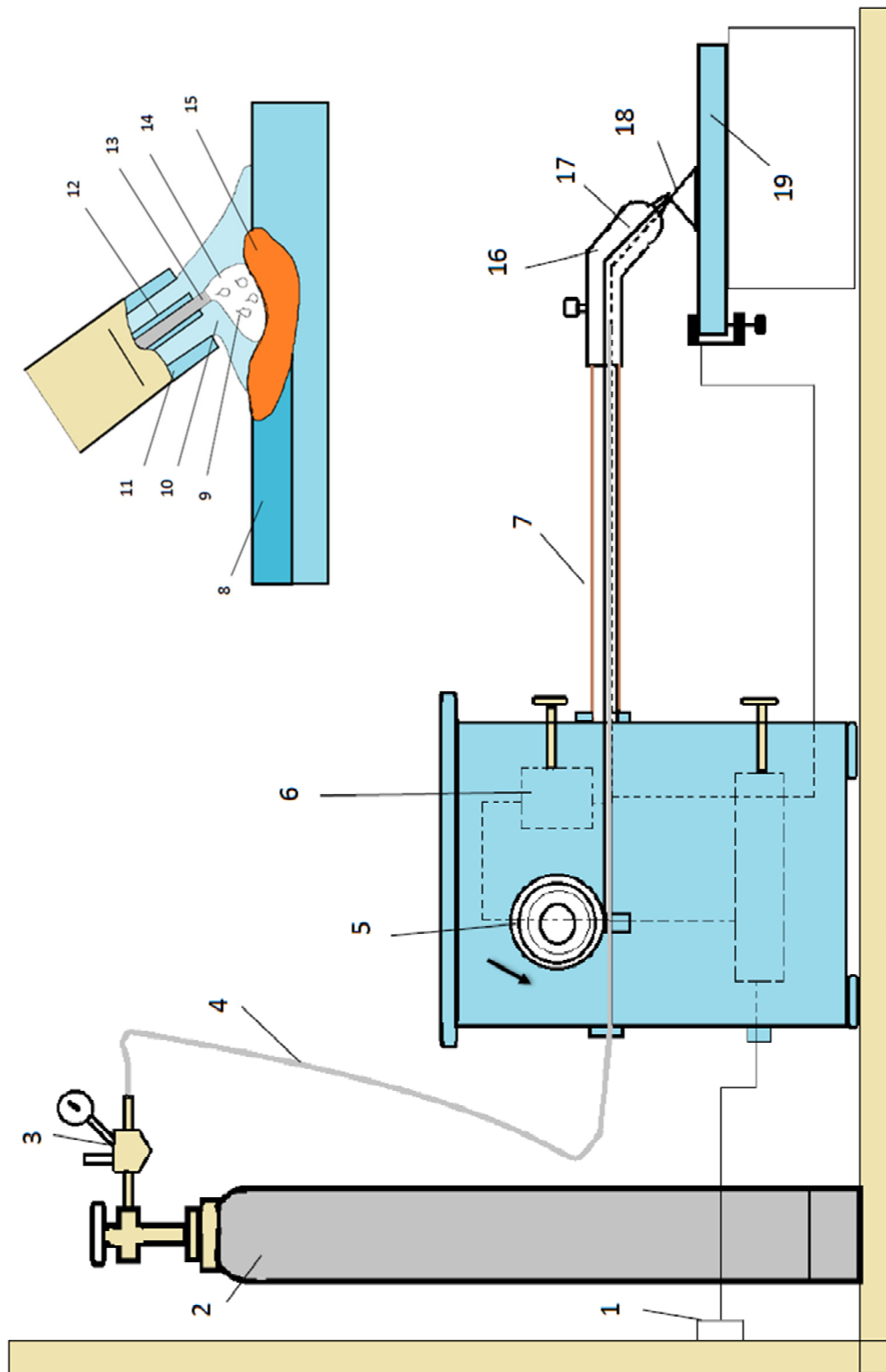

Nr.	Bezeichnung mit Artikel	passende Verben
1		
2		
3		
4		
5		
6		
7		
8		
9		
10		
11		
12		
13		
14		
15		
16		
17		
18		
19		

2 Komparation: die Steigerung von Adjektiven

Erklärung:

Wenn man vergleichen möchte, braucht man die Formen des Komparativ und des Superlativs.

Beispiel:

- Was denken Sie, welches Metall ist **am schwersten**? Stahl, Kupfer oder Aluminium?
- Ich glaube, Kupfer ist **schwerer** als Stahl.
- Also, ich denke, Stahl ist **schwerer** als Aluminium.

Adjektiv	Komparativ: -er	Superlativ: am ...-sten
----------	------------------------	--------------------------------

Aluminium ist schwer. Aber Stahl ist **schwerer**. Und Kupfer ist **am schwersten**.

Wenn das Adjektiv im Komparativ oder Superlativ vor einem Nomen steht, schreibt man **-er** und **-st** zwischen Adjektiv und Adjektivendung:

Adjektiv	Komparativ: -er	Superlativ: -ste
----------	------------------------	-------------------------

das schwere **Metall** das **schwerere** Metall das **schwerste** Metall

Besondere Formen

Adjektiv	Komparativ	Superlativ	
gut	besser	am besten	
gern	lieber	am liebsten	
viel	mehr	am meisten	
warm	wärmer	am wärmsten	a,o,u ⇨ ä,ö,ü bei vielen einsilbigen Adjektiven
glatt	glatter	am glattesten	-est nach -d,-t,-s,-ß, -sch, -x, -z
heiß	heißer	am heißesten	
teuer	teurer	am teuersten	-e- fällt im Komparativ weg
dunkel	dun kler	am dunkelsten	
hoch	höher	am höchsten	

Vergleiche mit *wie* und *als*

so ... <i>wie</i>	Das Geländer aus Stahl ist genau so stabil wie das aus Edelstahl.	<i>gleich</i>
Komparativ + <i>als</i>	Aber das aus Edelstahl ist teurer als das aus Stahl.	<i>unterschiedlich</i>

Übungen

1 Ergänzen Sie die passenden Steigerungsformen von *gut*, *viel* und *gern*.

am besten * am liebsten * am meisten * am meisten * lieber * besser * lieber * besser * mehr * lieber * mehr	
a	<ul style="list-style-type: none"> • Arbeiten Sie gern in der Werkstatt? • Ja, ich arbeite gern in der Werkstatt, aber ich arbeite <i>lieber</i> im Freien.
b	<ul style="list-style-type: none"> • Gefällt Ihnen Ihr Berufsschulunterricht? • Ja. Aber die Arbeit auf der Baustelle gefällt mir _____.
c	<ul style="list-style-type: none"> • Ich arbeite _____ mit Edelstahl als mit Aluminium. • Ich kann _____ mit Aluminium als mit Edelstahl arbeiten.
d	Ein Tor aus Stahl kostet _____ als ein Tor aus Holz, aber _____ kostet ein Tor aus Edelstahl.
e	<ul style="list-style-type: none"> • Welches Lernfeld hat Ihnen bis jetzt _____ gefallen? • Das letzte. Da habe ich _____ gelernt.
f	<ul style="list-style-type: none"> • Fahren Sie mit dem Auto in den Betrieb? • Nein, ich fahre _____ mit dem Fahrrad. Das ist gesund und kostet nichts.
g	Was ist Ihre Lieblingstätigkeit im Beruf? <ul style="list-style-type: none"> • _____ habe ich Frühstückspause. Und Sie?
h	Können Sie heute Waren bestellen? Sie haben _____ Zeit als ich.

2 Ergänzen Sie die Adjektive im Komparativ und Superlativ.

a	Die Gasflasche ist <i>weit</i> aufgedreht. Das reicht nicht, sie muss <i>weiter</i> aufgedreht werden.
b	Ahmad stellt den Lichtbogen <i>lang</i> ein. Aber er sollte noch _____ sein.
c	Das Schweißbad ist bereits 1500 ⁰ C <i>heiß</i> . Aber es muss noch _____ werden.
d	Die neue Drahtelektrode ist zwar <i>dünn</i> , aber sie muss noch _____ sein.
e	Es strömt bereits <i>viel</i> Schutzgas aus, aber es wird noch _____ gebraucht.
f	Der Druck ist <i>stark</i> , aber er könnte noch _____ sein.
g	Klaus hat eine <i>schöne</i> Schweißnaht hergestellt. Zamins Schweißnaht ist noch _____, aber die _____ hat Elias geschweißt.
h	Das Drahtvorschubgerät sollte nicht so schnell eingestellt sein. Stell es bitte _____ ein.
i	Der Tropfenübergang ist sehr grob. Er muss _____ sein.
j	Die Schutzgasdüse ist verdreckt. Sie muss nächstes Mal _____ gereinigt werden.
k	Das Werkstück wackelt. Du musst es _____ einspannen.
l	Bernd arbeitet so _____ wie Yonas. Sie brauchen beide 1 Stunde. Mohamad arbeitet _____ als die beiden. Er braucht nur 45 Minuten. Michael braucht 30 Minuten. Er arbeitet _____.